

HONDA

KÄYTTÄJÄN KÄSIKIRJA

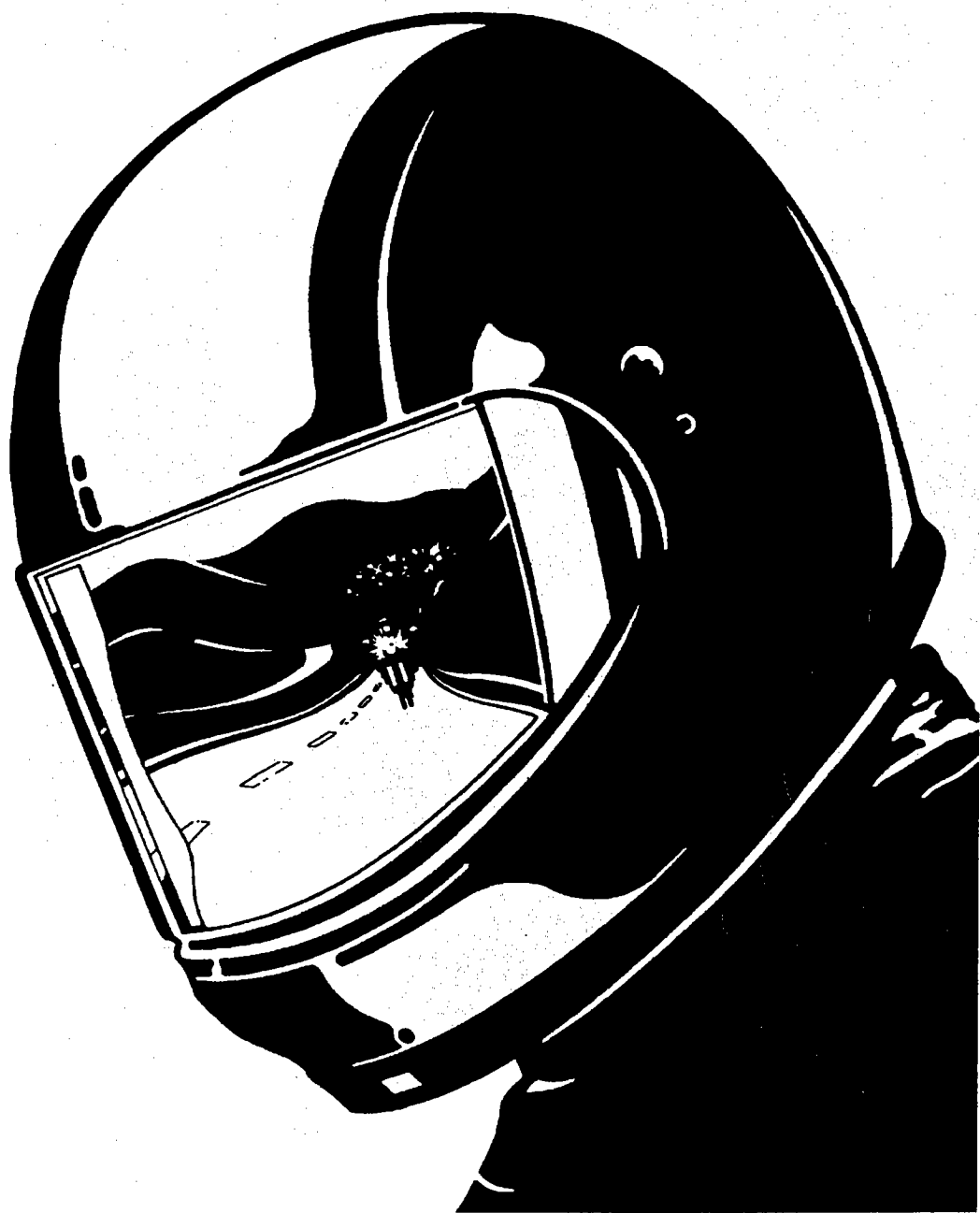

MONKEY Z50

92-99

MONKEY Z50

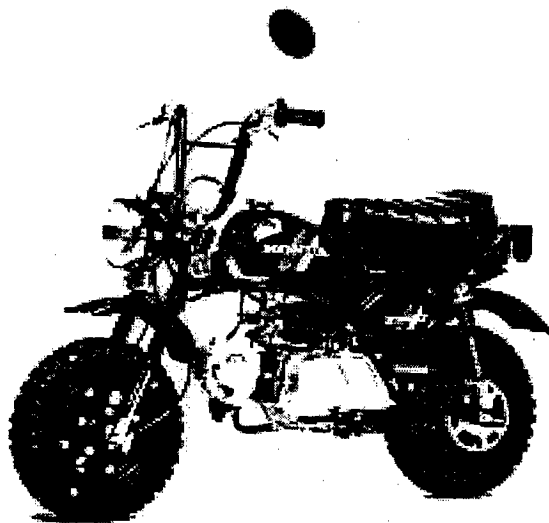

Tämän julkaisun tiedot perustuvat viimeisimpiin saatavilla oleviin tietoihin painohetkellä.
Honda Motor Co. Ltd. pidättää kaikki oikeudet muutoksiin.

Copyright Oy Brandt Ab. Osittainenkin julkaiseminen ja jäljentäminen sallittu vain
Oy Brandt Ab:n luvalla.

| SISÄLLYSLUETTELO | Sivu |
|--|------|
| TÄRKEÄ TIEDOTUS | 2 |
| MOPOLLA AJON TURVALLISUUS | 2 |
| Suojavarusteet | 3 |
| Varusteet ja hallintalaitteet | 3 |
| Mittaristo | 3 |
| Virtalukko | 3 |
| Valokatkaisija | 4 |
| Ohjauslukko | 4 |
| Polttoainesäiliö/polttoaine | 4 |
| Polttoainehana | 4 |
| Moottoriöljy | 5 |
| TARKISTUKSET ENNEN JOKAPÄIVÄISTÄ KÄYTTÖÄ | 5 |
| MOOTTORIN KÄYNNISTÄMINEN | 5 |
| SISÄÄNAJO | 6 |
| AJO | 6-7 |
| TAKUUEHDOT | 7 |
| HUOLTO-OHJELMA | 8 |
| HUOLTOTOIMENPITEET | 8 |
| Sytytystulppa | 8 |
| Moottoriöljyn öljymäärän tarkistus | 9 |
| Moottoriöljyn vaihto | 9 |
| Venttiilien vällys | 9 |
| Ilmansuodattimen puhdistus | 10 |
| Kaasukahva | 10 |
| Kaasuttimen säätö | 10 |
| Kytkimen säätö | 11 |
| Toisioketju | 11 |
| Jarrut | 12 |
| Jousituksen tarkistus | 13 |
| Etupyörän irroittaminen | 13 |
| Takapyörän irroitus | 13 |
| Akun huolto | 14 |
| Sulakkeen vaihto | 14 |
| Renkaat | 15 |
| MOPON TALVISÄILYTYS | 15 |
| Toimenpiteet ennen ajokauden alkua | 16 |
| TEKNISET TIEDOT | 16 |
| KYTKENTÄKAAVIO | 17 |

TÄRKEÄ TIEDOTUS

- Ainoastaan kuljettajalle, ei matkustajalle !
Tämä mopo on suunniteltu ja valmistettu ainoastaan yhdelle henkilölle.
Älä ylitä suurinta sallittua painoa.
- Tämä HONDA-mopo on tarkoitettu lähinnä katu- ja maantiekäyttöön.
- Lue käyttäjän käsikirja huolellisesti ennenkuin aloitat ajamisen.

MOPOLLA AJON TURVALLISUUS

Mopo on ainoastaan niin turvallinen kuin kuljettajansa. Turvallinen ajaja viettää ensimmäiset ajotuntinsa suljetulla alueella opetellen hallitsemaan mopoaan.

1. Suorita aina ennen liikkeelle lähtöä mopon sekä varusteiden tarkistus. Siten voit ehkäistä ennalta mahdollisen onnettomuuden tai vaurion.
2. Monet onnettomuudet johtuvat kokemattomasta kuljettajasta. Useimmissa maissa vaaditaankin mopon kuljettamiseen erillinen ajokortti. Varmista, että olet tarpeeksi pätevä kuljettaja ennenkuin istut pyörän selkään. Älä KOSKAAN lainaa pyörääsi kokemattomalle ajajalle.
3. Monet auto-/mopo-onnettomuudet johtuvat siitä, ettei autonkuljettaja "näe" mopoilijaa. Tee siis itsestäsi silmiinpistävä, siten voit välttyä onnettomuudelta.
 - * Käytä kirkkaita tai heijastavia asusteita.
 - * Älä aja toisen pyöräilijän sokeissa pisteissä.
 - * Pidä aina valot päällä ajaessasi.
4. Noudata kaikkia liikennesääntöjä.
 - * Liian suuri nopeus on osasyynä useissa onnettomuuksissa. Älä KOSKAAN aja nopeammin kuin tilanne edellyttää.
 - * Ilmoita (esim. vilkulla tai kädellä) ennenkuin käännyt tai vaihdat kaistaa, muutoin liikkeesi saattavat yllättää muut tiellä liikkujat.
5. Älä myöskään anna muiden tiellä liikkujien yllättää itseäsi, vaan noudata erityistä varovaisuutta liittymissä, risteyksissä, porttikäytävissä sekä pysäköintialueilla.
6. Pidä ajaessasi molemmat kädet ohjaustangolla ja molemmat jalat tapeilla.
7. Varo teräviä tienreunoja ja töyssyjä, ne saattavat aiheuttaa mopon hallinnan menettämisen tai vaurioittaa ajoneuvoa.

Suojavarusteet

1. Suurin osa loukkaantumisista mopo-onnettomuuksissa on pääkallon murtumia, joten käytä AINA kypärää, mikä onkin Suomessa pakollista.
Käytä myös suojalaseja tai visiiriä, ajosaappaita, hansikkaita sekä suojapukua.
2. Pakoputkisto kuumenee ajon aikana ja pysyy kuumana myös sen jälkeen, joten katso, ettei paljas iho pääse koskettamaan putkistoa.
3. Älä käytä löysiä vaatteita, jotka saattavat jäädä kiinni esim. jalkatappeihin ja siten aiheuttaa vaaratilanteen.

Varusteet ja hallintalaitteet

1. Nopeusmittari
2. Etujarruvipu
3. Kaasukahva
5. Jarrupoljin
6. Jalkatapit
7. Käynnistinpoljin
8. Vapaavaihteen merkkivalo
9. Virtalukko
10. Päävalon katkaisija
Päävalon vaihtokatkaisija
Äänimerkin katkaisija
11. Kytkinvipu
12. Polttoainesäiliön korkki
13. Vaihdepoljin
14. Polttoainehana

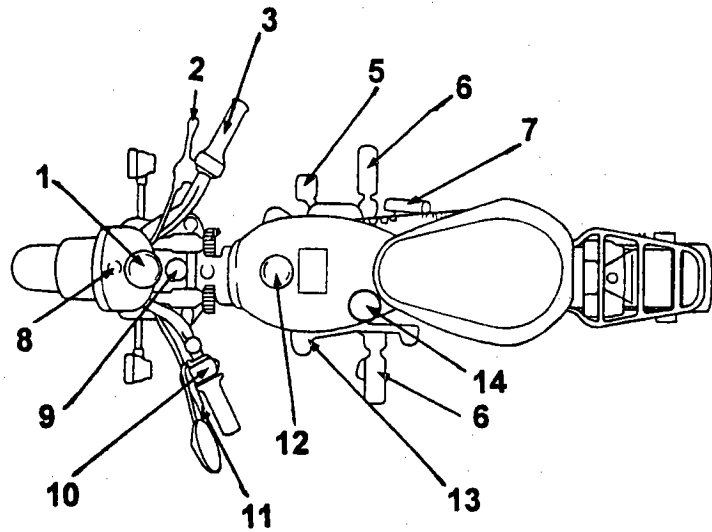

Mittaristo

1. Nopeusmittari
2. Matkamittari
3. Vaihdevalitsinnäyttö
- osoittaa oikean vaihteen käytön eri nopeuksilla
4. Vapaavaihteen merkkivalo

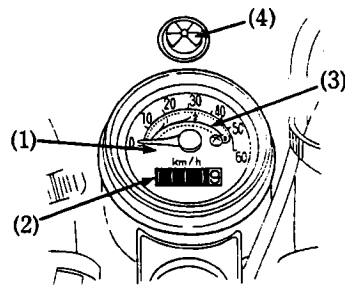

Virtalukko

Asennot

- OFF - avain voidaan irroittaa, mutta moottoria ei voi käynnistää
- ON - moottorin voi käynnistää, valot sytyttää, mutta avainta ei voi irroittaa

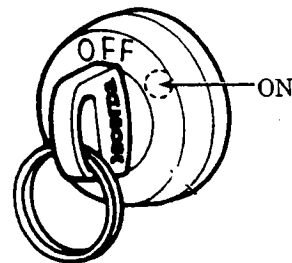

Valokatkaisija

1. Valokatkaisija
ON - valot päällä
OFF - valot pois päältä

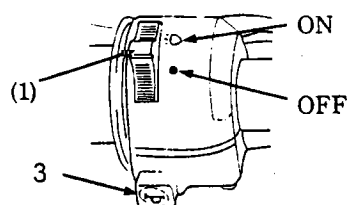

3. Äänimerkin katkaisija

Ohjauslukko

Lukko sijaitsee etuvalon alla vasemmalla.
Lukitus tapahtuu kääntämällä ohjaustanko ääri-
asentoon oikealle.
Käännä avainta vasemmalle 60° ja työnnä lukko
sisään.
Käännä avain takaisin alkuasentoon ja ota pois
lukosta.
Avaus tapahtuu päinvastoin.

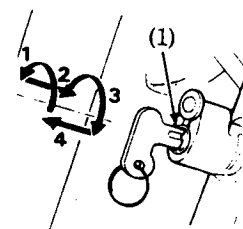

Polttoainesäiliö/polttoaine

Säiliön tilavuus on 5,0 litraa, josta varatankin
osuus 1,0 litraa.

*Käytä puhdasta lyijytöntä bensiiniä, jonka
oktaaniluku on 91 tai suurempi.*

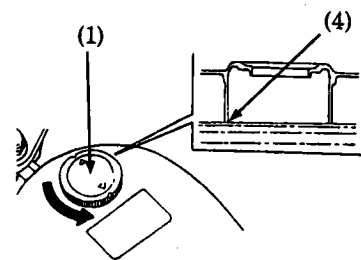

Polttoainehana

Hana sijaitsee tankin alla vasemmalla.

ON = auki

OFF = kiinni

RES = varatankki

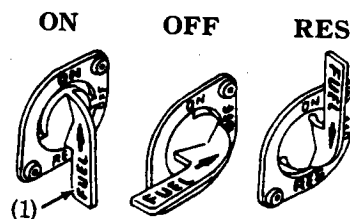

Moottoriöljy

Käytä SE- tai SF-luokan vaatimukset täyttävää öljyä.

Lisäaineiden käyttö ei ole tarpeen.

Viskositeetti valitaan ilman lämpötilan mukaan.

API-luokituksestaan 10W-40 öljyä voidaan käyttää ympäri vuoden.

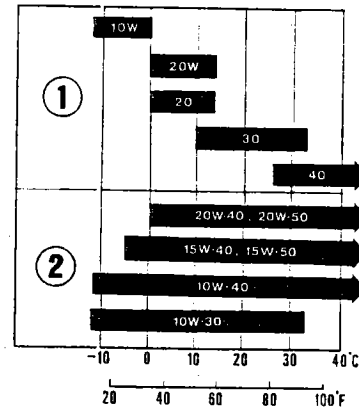

(1) Single grade

(2) Multi grade

TARKISTUKSET ENNEN JOKAPÄIVÄISTÄ KÄYTTÖÄ

- * Moottoriöljyn määrä - lisää tarvittaessa
- * Polttoaineen määrä - lisää tarvittaessa
- * Etu- ja takajarrujen toiminta - säädä tarvittaessa
- * Renkaiden ilmanpaineet, kuluneisuudet sekä mahdolliset vauriot
- * Akun nestepinta - lisää tislattua vettä jos tarpeen
- * Valojen kunto
- * Kaasukahvan toiminta - säädä jos tarpeen
- * Toisioketju - säädä, voitele jos tarpeen

MOOTTORIN KÄYNNISTÄMINEN

Kylmän moottorin käynnistys

1. Käännä polttoainehana ON-asentoon.
2. Käännä virta-avain ON-asentoon.
3. Vie kaasuttimen rikastin (1) asentoon A (rikastin kiinni).
4. Käännä kaasukahvaa hiukan aukipäin ja polkaise ripeästi käynnistinpoljinta. Jatka polkemista kunnes moottori käynnistyy.

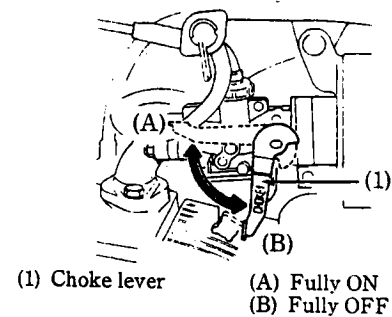

(1) Choke lever

(A) Fully ON
(B) Fully OFF

Jos moottori ei käynnisty em. toimenpiteiden jälkeen, käännä rikastin täysin auki asentoon B, käännä sitten kaasu täysin auki-asentoon ja polkaise muutaman kerran polkimesta. Suorita tämän jälkeen normaalit käynnistystoimenpiteet.

5. Moottorin käynnistyttyä lämmitä moottoria noin 2-3 minuuttia käyttämällä tyhjäkäyntiä hiukan suuremmilla kierroksilla.
6. Moottorin lämmitettyä käännä rikastin täysin auki (vipu ala-asentoon).

Lämpimän moottorin käynnistys

Käynnistä kuten tavallisesti, mutta pidä rikastin aina auki-asennossa.

SISÄÄNAJO

Aja ensimmäiset 1000 km hillitysti !

Näiden kilometrien aikana älä kuormita moottoria voimakkaasti äläkä ylitä 80 % suurimmasta nopeudesta millään vaihteella.

Vältä täyttä kaasua ja valitse sopiva vaihde, ettei kuormittaisi moottoria liikaa. Huolellinen sisäänajo pidentää huomattavasti moottorin ikää.

AJO

Kun moottori on lämmitetty, on ajokki valmis ajoa varten.

Käytä moottoria tyhjäkäynnillä, vedä kytkinvipu sisään ja paina ykkösvaihde päälle.

Lisää moottorin kierroslukua hiukan vääntämällä kaasukahvasta, vapauta kytkin hitaasti, jolloin moposi liikkuu pehmeästi eteenpäin.

Saavutettuasi noin 8 km:n tuntinopeuden vedä kytkin sisään ja sulje samalla kaasu, vaihda 2-vaihde päälle jne. Muista, että aina vaihdettaessasi suuremmalle tai pienemmälle vaihteelle vedät kytkimen sisään ja suljet kaasun.

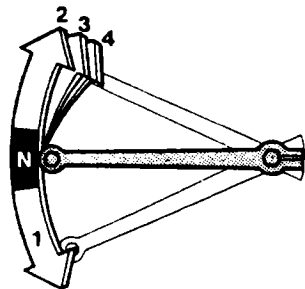

Vaihdepolkimen liikkeet

Jarruttaessasi käytä molempia jarruja samanaikaisesti !
Jarruttaminen vain etupyörällä voi aiheuttaa lukkiutumisen.
Jarruttaminen vain takapyörällä voi puolestaan aiheuttaa sivuluisun, varsinkin käänteissä jarruttaessasi.

TAKUUEHDOT

1. Takuu alkaa siitä päivästä, jolloin mopo on toimitettu ostajan käyttöön.
2. Takuu-aika on 12 kuukautta.
3. Takuun edellytyksenä on, että takuukortti kaikilta osin täytettynä toimitetaan maahantuojalle välittömästi kaupan tapahduttua ja että ostaja on todistettavasti suorittanut kolme ensimmäistä huoltoa valtuutetulla huoltokorjaamolla. Takuuta koskevat asiat tulee esittää myyjälle tai huoltokorjaamolle heti vian ilmetyä. Mikäli kyseessä on aine- tai valmistusvika, vaihdetaan viallinen osa veloitusetta. Kaikki huollot ovat maksullisia. Rahtikustannukset mopo korjaamolle viettäessä ja korjauksen yhteydessä suoritettavat pesut ja puhdistukset jäävät ostajan maksettavaksi.
4. Koska joidenkin osien kestävyys riippuu niiden käsittelystä, ei valmistaja voi ottaa niitä vastuulleen. Tällaisia osia ovat sytytystulpat, polttimot, vaijerit, ketjut, lukot, avaimet, ilmansuodatin, jarrukengät, kytkinlevyt, sulakkeet, renkaat, akku jne.
5. Takuu ei myöskään koske vaurioita, jotka ovat aiheutuneet normaalista kulumisesta, väärästä käytöstä, virheellisestä tai laiminlyödyistä huolloista. Takuu ei myöskään vastaa, jos mopoa on muutettu tai siinä on käytetty muita kuin alkuperäisiä varaosia. Takuu raukeaa myös mopon vaihtaessa omistajaa takuu-aikana.

HUOLTO-OHJELMA

| HUOLTO HUOLTOKOHDE | I | II | III | sen jälkeen joka | |
|---------------------------------------|------------------------------|---------|----------------------------|------------------|----------|
| | 300 km | 1000 km | 2500 km | 5000 km | 10000 km |
| * Polttoaineletkut | | T | T | T | |
| * Kaasukahvan toiminta | | T | T | T | |
| Ilmansuodatin | | P | P | P | T |
| * Venttiilien välyys | T | T | T | T | T |
| Sytytystulppa | T | T | T | V | |
| Moottoriöljy | V | V | V ja joka 1500 km välein V | | |
| * Moottoriöljyn suodatin- verkko | | | | | P |
| * Moottoriöljyn keskipakois- linko | | | | | P |
| * Kaasutin - tyhjäkäynti | S | S | S | S | |
| * - rikastin | S | S | S | S | |
| Toisioketju / rattaat | T vähintään 1000 km:n välein | | | | |
| Akku | T | T | T | T | |
| Jarrut | T | T | T | T | |
| Valot/polttimot | T | T | T | T | |
| * Kytkin | T | T | T | T | |
| Jousitus | T | T | T | T | |
| * Pultit ja mutterit, kiristys | T | T | T | T | |
| Rengaspaineet/renkaat | T | T | T | T | |
| * Ohjauslaakeri | T | | T | | T |
| * Virtapiiri | T | T | T | T | |
| * Katkaisijat | T | T | T | T | |

Sytytys on huoltovapaa CDI-sytytys. Nokkaketjun kiristys on automaattinen.

* = On suositeltavaa, että nämä huoltokohteet suorittaa valtuutettu HONDA-huoltopiste.

T = tarkista, puhdista, säädä, voitele tai vaihda jos tarpeen

P = puhdista

V = vaihda

S = säädä

HUOLTOTOIMENPITEET

Sytytystulppa

Irroita tulpanjohto ja avaa tulppa työkalu-
sarjassa olevalla avaimella.

Tarkasta elektrodien kunto.

Puhdista karstainen tulppa puhdistus-
koneessa tai teräsharjalla.

Tarvittaessa vaihda uusi tulppa.

Säädä kärkiväli rakotulkilla 0,6 - 0,7 mm:iin.

Älä kiristä tulppaa liian kireälle.

Oikea tulppa

CR6HSA (NGK)
U20FSR-U (ND)

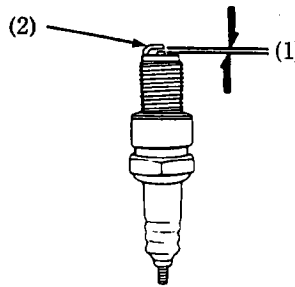

Moottoriöljyn öljymäärän tarkistus

Tarkista moottoriöljyn määrä ennen jokaista ajopäivää. Käynnistä moottori ja anna käydä muutama minuutti. Pidä mopo pystyssä (ei sivutuella). Pysäytä moottori ja tarkista öljymäärä moottorissa. Avaa öljyn mittatikku (3), pyyhi se ja laita se takaisin öljyn täyttöaukkoon kiertämättä sitä kuitenkaan kierteeseen. Öljypinnan tulee olla mittatikun ylä- (1) ja alamerkin (2) välillä. Lisää tarvittaessa suositeltua öljyä.

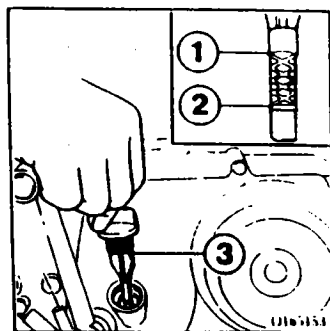

Moottoriöljyn vaihto

Öljynvaihto suoritetaan moottorin ollessa lämmin. Aseta pyörä sivutuella, poista mittatikku ja aseta astia öljypohjan alle. Avaa öljyn poistotulppa (1), nosta pyörä pystyasentoon ja anna öljyn valua astiaan. Katso, ettei sytytysvirta ole kytketty ja polkaise käynnistinpoljinta muutaman kerran, jotta kaikki öljy valuisi ulos. Kiinnitä poistotulppa takaisin.

Täytä moottoriin noin 0,8 l uutta puhdasta öljyä ja tarkista öljypinta mittatikusta. Käynnistä moottori ja anna käydä muutama minuutti. Pysäytä moottori ja tarkista moottoriöljyn pinta uudemman kerran. Lisää tarvittaessa.

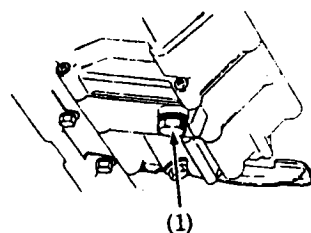

Venttiilien vällys

Liian suuri venttiilivällys aiheuttaa helinää moottorissa kun taas liian pieni vällys voi puolestaan vahingoittaa moottoria.

Säätö suoritetaan moottorin ollessa kylmä.

Irroita moottorin vasen sivukansi. Irroita venttiilien kannet. Pyöritä vauhtipyörää siten, että siinä oleva T-merkki (1) osuu vastamerkkiin (2). Näin olet saanut männän yläkoulukohtaan. Kokeile onko molemmissa keinuviuissa pelivaraa. Mikäli ei, pyöritä vauhtipyörää 360°. Tarkista rakotulkillä (3) onko venttiilien pelivara oikea. Jos näin ei ole, säädä venttiilit niin, että voit hyvin, pienin ponnistuksin, työntää rakotulkin venttiilivarren ja säätöruuvien (4) väliin. Muista aina

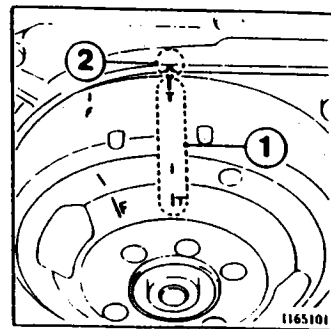

säätääsi ruuvia (4), että lukitset sen hyvin mutterilla (5).

Oikea venttiilivällys

IMUVENTTIILI 0,05 mm

PAKOVENTTIILI 0,05 mm

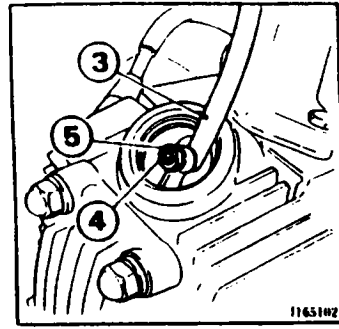

Ilmansuodattimen puhdistus

Irroita suodatinkotelon kansi (2) irrottamalla ruuvit (1). Irroita vaahtomuovisuodatin (3). Pese suodatin liuottimessa (älä käytä 1-luokan paloainetta) ja anna kuivua. Kostuta sitten suodatin SAE80 tai SAE90 vaihteistoöljyssä.

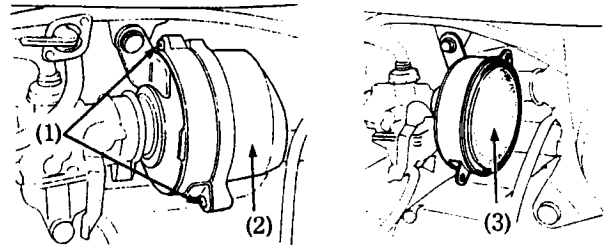

Kaasukahva

Tarkista, että kaasukahva kiertyy ääriasentoihinsa ohjaustangon ollessa täysin käännettynä kumpaankin suuntaan. Tarkista kahvan vapaaliike, joka on normaalisti noin 2-6 mm kahvakumin laipan kohdalta. Välyksen säätämiseksi irroita kumisuojaus (1) ja kierrä säätömutteria (2).

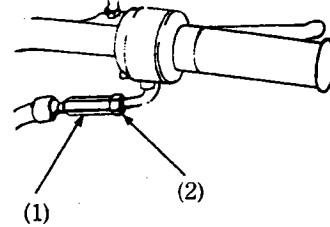

Kaasuttimen säätö

Käynnistä ja käytä moottori lämpöiseksi. Säädä joutokäyntikiertoaluku 1700 min⁻¹ kiertämällä ruuvia (1). Suuntaan A kierrosluku nousee ja suuntaan B se laskee.

Ilmaruuvi (2) kuuluu olla auki 1 1/8 kierrosta.

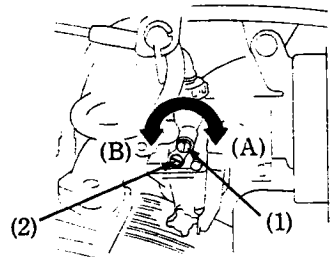

Kytkimen säätö

Kytkinvivun vapaaliike kuuluu olla 10-20 mm vivun päästä mitattuna.

Säätötoimenpiteet:

Löysää lukitusmutteri (2) ja kierrä ruuvia (1) suuntaan A niin pitkälle kuin voit.

Irroita kytkinkopan kansi.

Löysää säätöruuvien lukitusmutteri (3).

Kierrä säätöruuvia (4) suuntaan C kunnes tunnet vastusta. Kierrä tästä pisteestä taas suuntaan D 1/4 kierrosta ja kiristä lukitusmutteri (3).

Nyt kierrät ruuvista (1) kunnes kytkinvivun vapaaliike on oikea. Muista kiristää lukitusmutteri (2).

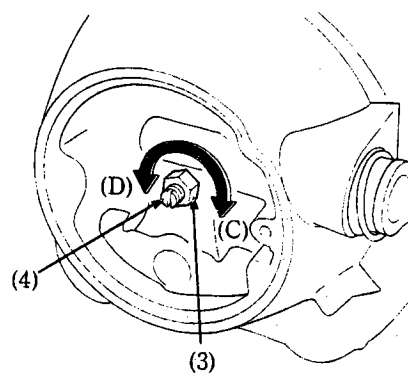
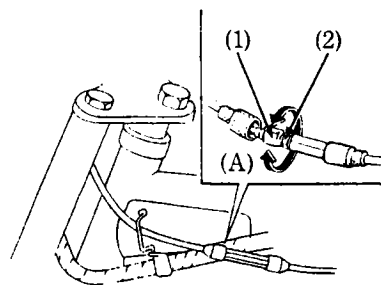

Toisioketju

Aseta moottorin alle tuki siten, että takapyörä nousee ilmaan.

Ketjujen ja rattaiden kunto tutkitaan takapyörää pyörittämällä. Jos ketjut ovat kuivat ja/tai ruosteiset, ne vaativat rasvausta.

Ketjut on säädettävä tarvittaessa, mutta ainakin joka 1000 km. Muista, ettei ketju saa olla liian löysä, eikä liian kireä.

Ketjun pelivara ylös/alas-suunnassa tulee olla 10-20 mm ketjun keskikohdasta etu- ja takarattaan välistä mitattuna.

Rattaiden kunto: Kohta C esittää kunnossa olevaa ratasta, kohdat A ja B esittävät vaurioitunutta ratasta.

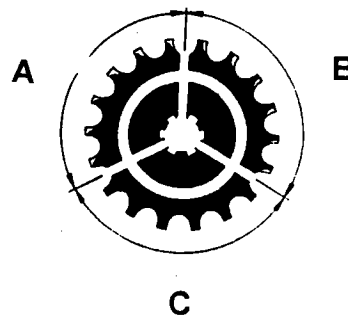
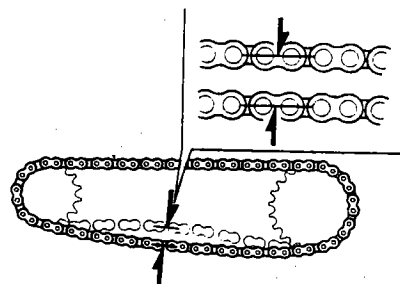

Säätö tapahtuu löysäämällä taka-akselin mutteria (2). Kiertämällä säätömutteria (3) saadaan oikea kireys ketjulle. Katso, että molempien kiristäjien hahlot (4) (vasen ja oikea) ovat samalla kohdalla. Taka-akselin mutterin kiristysmomentti on 50-70 Nm.

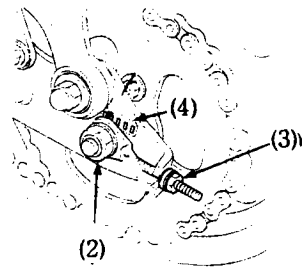

Muista voidella ketjut öljyllä tai vaseliinilla.

Asentaessasi uudet ketjut, muista asentaa ketjulukon lukituslevyn (1) selkä menosuuntaan.

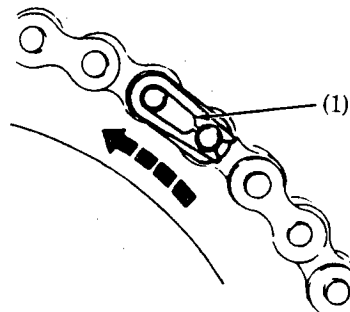

HUOM! Jos ketjujen säätövara on lopussa, on ketjut uusittava.

Älä koskaan aseta uusia ketjuja vanhoille rattaille, äläkä vanhoja ketjuja uusille rattaille.

Jarrut

Etujarruvivun vapaaliike tulee olla 10-20 mm mitattuna vivun kärjen päästä.

Säätö suoritetaan vaijerin alapäästä kiertämällä säätömutteria (1). Suuntaan A vapaaliike pienenee.

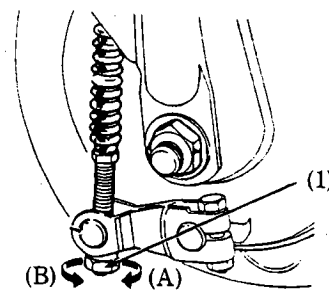

Takajarrupolkimen vapaaliike tulee myös olla 10-20 mm mitattuna polkimen päästä. Säätö tapahtuu kiertämällä jarrutangon päässä olevaa mutteria (1).

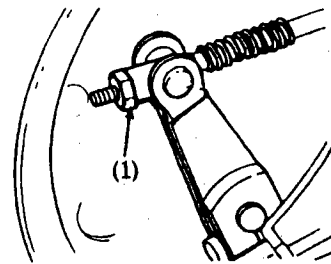

Jarrukenkien kuluminen tarkistetaan painamalla jarruvipua ja jarrupoljinta. Nuoli (1) ei saa osoittaa kohti merkkiä (2). Jos nuoli osoittaa kohti merkkiä, on jarrukengät vaihdettava.

HUOM! Käytä aina alkuperäisiä varaosia kun uusit jarrukengät.

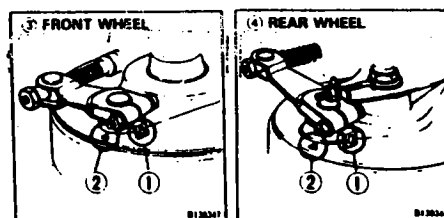

Jousituksen tarkistus

Tarkista etuteleskooppien toiminta lukitsemalla etujarru ja pumpaamalla edestakaisin. Joustoliike on oltava pehmeän joustava eikä vaseliinia saa pureskia runsaasti ulos.

Takahaarukan laakeroinnin kunto voidaan parhaiten tarkistaa heiluttamalla takapyörästä. Suurta sivuttaisliikettä ei saa olla.

Tarkista kaikkien pulttien kireydet.

Etupyörän irroittaminen

Aseta moottorin alle tuki.
Irroita jarruvaijeri (1) ja nopeusmittarin vaijeri (2).
Irroita akselin mutteri (3) ja vedä akseli ulos.
Kiinnitys tapahtuu päinvastaisessa järjestyksessä.
Muista säätää etujarru.
Akselimutterin kiristysmomentti on 50-70 Nm.

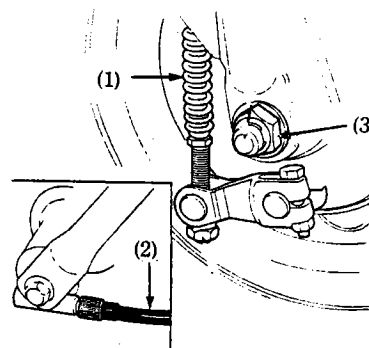

Takapyörän irroitus

Aseta moottorin alle tuki.
Irroita jarrutangon mutteri (1) ja vedä tanko (2) pois jarruvivusta (3). Avaa ketjun kiristäjän lukitusmutteria (4). Irroita taka-akselin mutteri (5) ja vedä akseli ulos.
Työnnä takapyörä eteenpäin ja poista ketju rattaalta. Tämän jälkeen on pyörä poistettavissa vetämällä se taaksepäin.
Kiinnitys tapahtuu päinvastaisessa järjestyksessä.
Akselimutterin kiristysmomentti on 50-70 Nm.
Muista säätää takajarru ja toisioketjut.

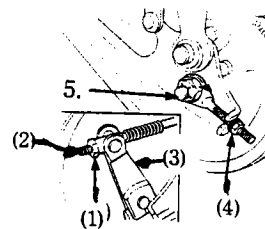

Akun huolto

Akku sijaitsee vasemman sivukopan takana.

Akun nestepinnan tulee olla ylä- (1) ja alamerkin (2) välissä. Nestemäärän vähennyttyä lisätään tislattua vettä tarpeen mukaan.

Irrottaessasi akun muista ensin irroittaa maajohto ja tämän jälkeen +johto.

HUOM! Laittaessasi akkua paikoilleen, aseta huohotinletku (4) akun huohottimeen.

VAROITUS! Akku sisältää happoa varo, ettet saa sitä silmiisi, ihollesi tai vaatteisiisi. Akku kehittää räjähtävää kaasua, joten älä pidä avotulta sen lähellä.

Älä lataa akkua suljetuissa tiloissa.

Pidä akku poissa lasten ulottuvilta

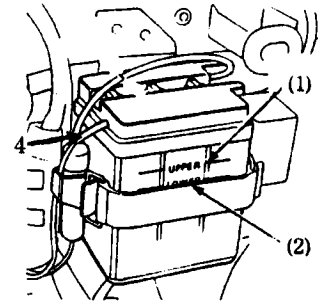

Sulakkeen vaihto

Sulakerasia sijaitsee akun kyljessä (1).

Sulakkeen arvo on 7 A.

Jos sulake palaa toistuvasti, on se merkki oikosulusta tai ylikuormituksesta. Ota tällöin yhteyttä HONDA-huoltoon.

Älä koskaan käytä väärän arvoista sulaketta tai sähköjärjestelmä saattaa vaurioitua.

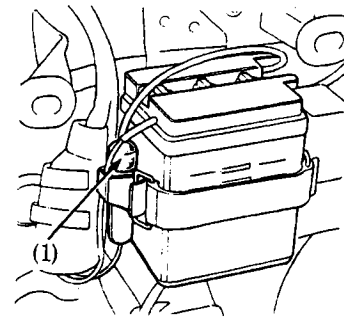

Renkaat

Oikeat rengaspaineet takaavat parhaat ajo-ominaisuudet sekä parhaan renkaiden kestoian.

Rengaspaineet (mitataan kylmänä) edessä 1,0 bar
takana 1,75 bar

Rengaskoko edessä 3,50 x 8
takana 3,50 x 8

Työkalusarja

Sarja sijaitsee satulan alla.
Sarjaan kuuluu sytytystulppa-avain ja varsi.

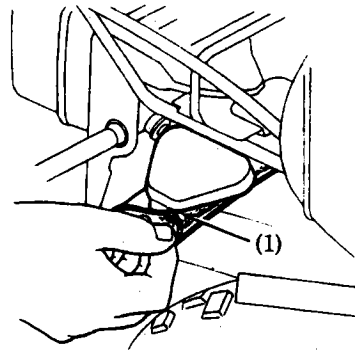

MOPON TALVISÄILYTYS

Perusteellinen huolto ja puhdistus pidentävät mopon käyttöikää ja samanaikaisesti se antaa huolettoman aloituksen seuraavalle ajokaudelle.

Toimenpiteet:

- * Vaihda moottoriin uudet öljyt sekä voitele ketjut.
- * Tyhjennä polttoainesäiliö ja kaasutin polttoaineesta. Sumuta suojaöljyä säiliön sisäpinnoille.
- * Irroita sytytystulppa ja kaada noin 15-20 cm³ puhdasta moottoriöljyä sylinteriin. Pyöritä moottoria niin, että öljy jakaantuu ympäri sylinteriä. Kiinnitä tämän jälkeen sytytystulppa.

HUOM! Kun moottoria pyöritetään, tulee virtalukon olla OFF-asennossa ja sytytystulpan tulee olla kiinnitetty tulpanhattuun sekä maadoitettu, jotta sytytysjärjestelmä ei vaurioituisi.

- * Irroita akku ja lataa sitä kerran kuukaudessa noin 1 A virralla.
- * Pese mopo ja anna sen kuivua. Vahaa kaikki maalatutu pinnat. Sumuta suojaöljyä kaikkiin kromattuihin paikkoihin.
- * Tarkista rengaspaineet ja aseta tuki moottorin alle siten, että molemmat pyörät ovat ilmassa.
- * Peitä mopo suojakankaalla (älä käytä muovia).

Toimenpiteet ennen ajokauden alkua:

- * Puhdista mopo suojaöljystä.
- * Tarkista akun nestepinta ja että akku on ladattu täyteen.
- * Poista liika suojaöljy polttoainesäiliöstä ja täytä se puhtaalla uudella polttoaineella.

TEKNISET TIEDOT**MITAT**

| | |
|------------|---------|
| Pituus | 1315 mm |
| Leveys | 625 mm |
| Korkeus | 880 mm |
| Akseliväli | 900 mm |
| Kuivapaino | 55 kg |

TILAVUUDET

| | |
|------------------|-------|
| Moottoriöljy | 0,8 l |
| Polttoainesäiliö | 5,0 l |
| - varatankki | 1,0 l |

MOOTTORI

| | |
|--------------|--------------------|
| Halk. x isku | 39,0 x 41,4 mm |
| Iskutilavuus | 49 cm ³ |

SÄHKÖLAITTEET

| | |
|------|----------|
| Akku | 6V - 2Ah |
|------|----------|

RUNKO

| | |
|--------|-------|
| Caster | 25° |
| Jättö | 42 mm |

KYTKENTÄKAAVIO

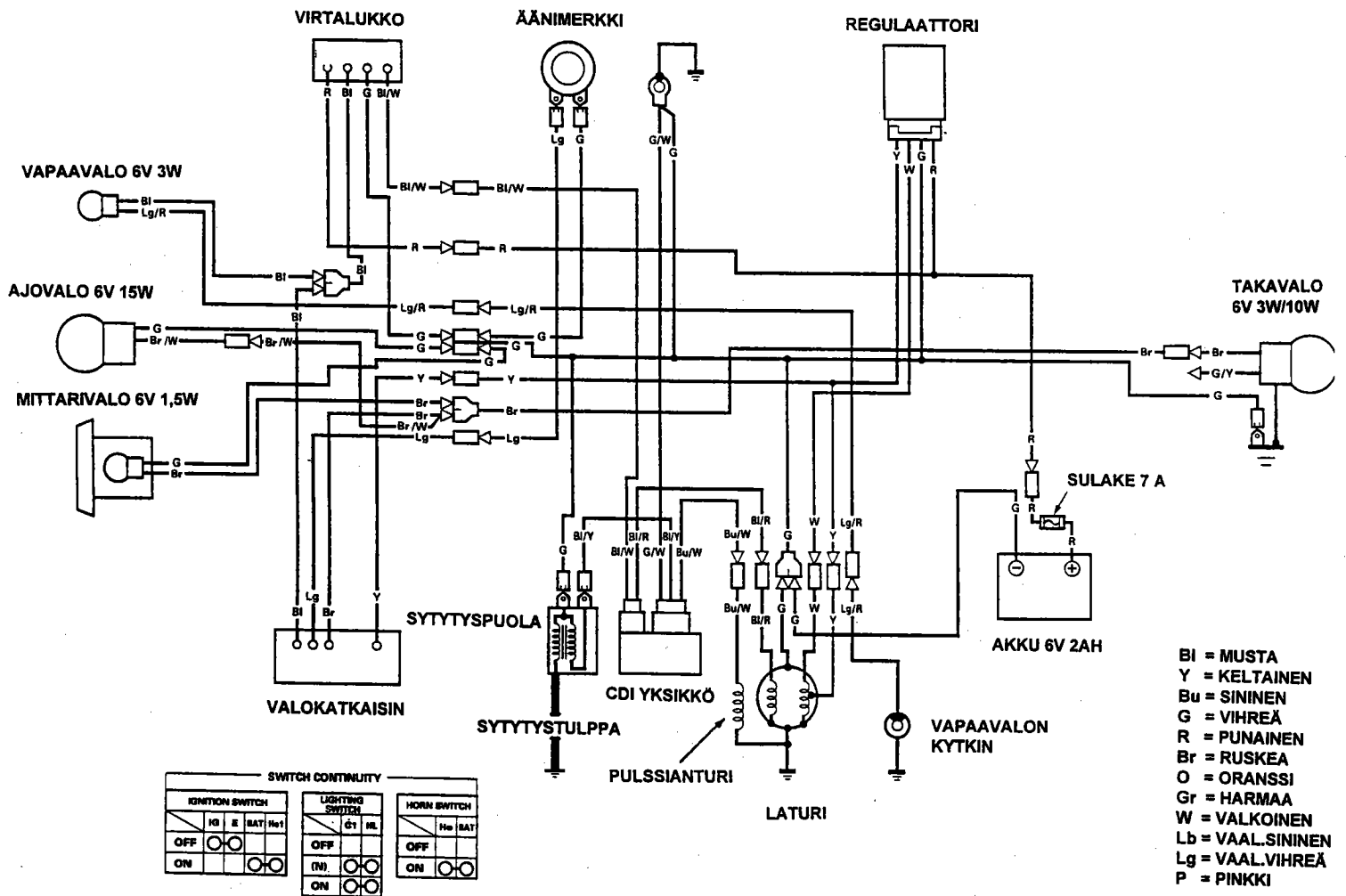

SWITCH CONTINUITY

| IGNITION SWITCH | | LIGHTING SWITCH | | HORN SWITCH | | |
|-----------------|----|-----------------|----|-------------|----|-----|
| | IG | BAT | IG | RL | Ho | BAT |
| OFF | ○ | ○ | ○ | ○ | ○ | ○ |
| ON | ○ | ○ | ○ | ○ | ○ | ○ |



HONDA

ALKUPERÄISVARAOSIA

**HONDAN OMISTAJA
TIESITKÖ ...**

**Tämä merkki takaa Sinulle
palvelun, laadun ja takuun.**

**Valtuutetulta Honda-jälleenmyyjältä
saat ainoastaan alkuperäisvaraosia.**



OY BRANDT AB
Tuupakantie 4, 01740 VANTAA
Puh. (09) 895 501, Fax 878 5276

TEKNINEN PUHELINNEUVONTA: 0600-18601 (hinta 11,90/min + ppm). Pidätämme oikeuden hinnanmuutokseen.